

Ferme-imposte à câble Mistral



p. 1-439

Caractéristiques produits

 Unité de vente **(1 kit)**

Caractéristiques techniques

Code	Finition	Longueur de la liaison (mm)
530621	Blanc	3000
530614	Gris	3000
530628	Noir	3000
530642	Blanc	5000
530635	Gris	5000
530649	Noir	5000

Descriptif

Pour châssis à soufflet avec 1 point de verrouillage.

Caractéristiques techniques et limites d'utilisation.

Manœuvre : treuil avec manivelle amovible.

Ouverture : modulable de 0 à 450 mm.

Poids de l'ouvrant : 35 kg maximum.

Surface de l'ouvrant : 1 m² maximum.

Liaison : câble souple sous tube de Ø 8 mm, longueur maximale 10 m.

Angle : cintrage du tube.

Rayon mini 50 mm, 3 cintrages maximum.

Encombrement :

-sur montant dormant largeur 35 mm,

-sur traverse dormant : hauteur 26 mm en implantation standard, hauteur 16 mm en implantation réduite.

Le kit comprend : treuil, tubes, câble, visserie.

(Tube livré non cintré).

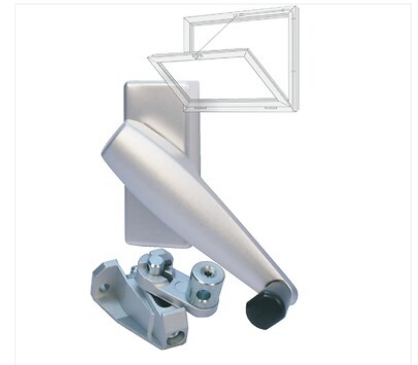

Image not found or type unknown



Documentation

6 documentation(s) disponible sur notre site internet.